

TAMISEUSE CIRCULAIRE CS

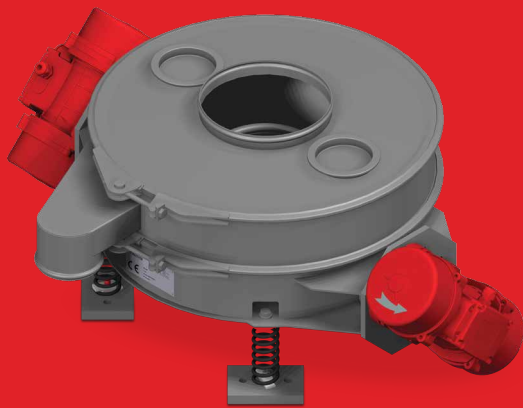

“ La tamiseuse circulaire CS permet l'élimination des corps étrangers ou d'agglomérats en faible pourcentage (< 5%). Elle a été créée pour tous types de produits pulvérulents, granulats ainsi que pour les filtrations de sécurité liquide/solide. ”



1 | CONCEPTION PERSONNALISÉE

LA GAMME CS : 6 diamètres sont disponibles :

- CS 45 = 0.15m²
- CS 60 = 0.31m²
- CS 90 = 0.63m²
- CS 120 = 1m²
- CS 150 = 1.65m²
- CS 180 = 2.5m²

UNE MACHINE ÉVOLUTIVE :

- CS 60 PT : Pour le tamisage des poudres dans un transport en aspiration phase diluée.
- CS 60 BAG : spécialement développée pour le tamisage de sécurité des matières conditionnées en sac.

2 | APPLICATIONS

Convient pour produits secs ou très légèrement humides :

- Poudres
- Granulés
- Produits broyés
- Produits concassés
- Liquides

3 | UTILISATIONS

- Le TAMISAGE DE SÉCURITÉ
- La FILTRATION DE SÉCURITÉ

6 ÉTAGES DE TAMISAGE

- Virole sans sortie
- Virole avec couvercle
- Virole avec sortie latérale



5 LARGE CHOIX DE MATIÈRES

- INOX 304L
- INOX 316L
- INOX 904L
- Acier
- Aluminium

4 SOCLES

- Socle monomoteur
- Socle bimoteur



3 SYSTÈMES DE FERMETURE

- Bandes de cerclage (304L / 316L)
- Clamps de serrage (acier galvanisé / inox)



2 SUSPENSIONS

- Silentblocs caoutchouc
- Ressorts Inox / acier



7 FINITIONS DU CHASSIS

- Acier peint
- Acier thermo laquage EPOXY
- INOX 304L / 316L : décapé et passivé
- INOX 304L / 316L : poli



1 TYPES DE VIROLES

- Avec zone de rétention
- Sans zone de rétention

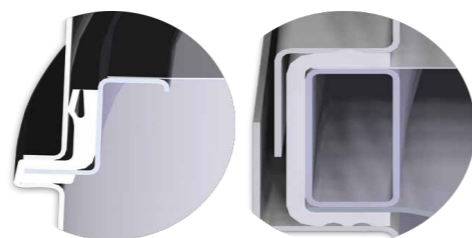

8 FINITIONS (INTERIEURES / EXTÉRIEURES)

- Décapée
- Polie
- Passivée
- Électropolie
- Brossée
- Poli-miroir
- Revêtement anti-usure

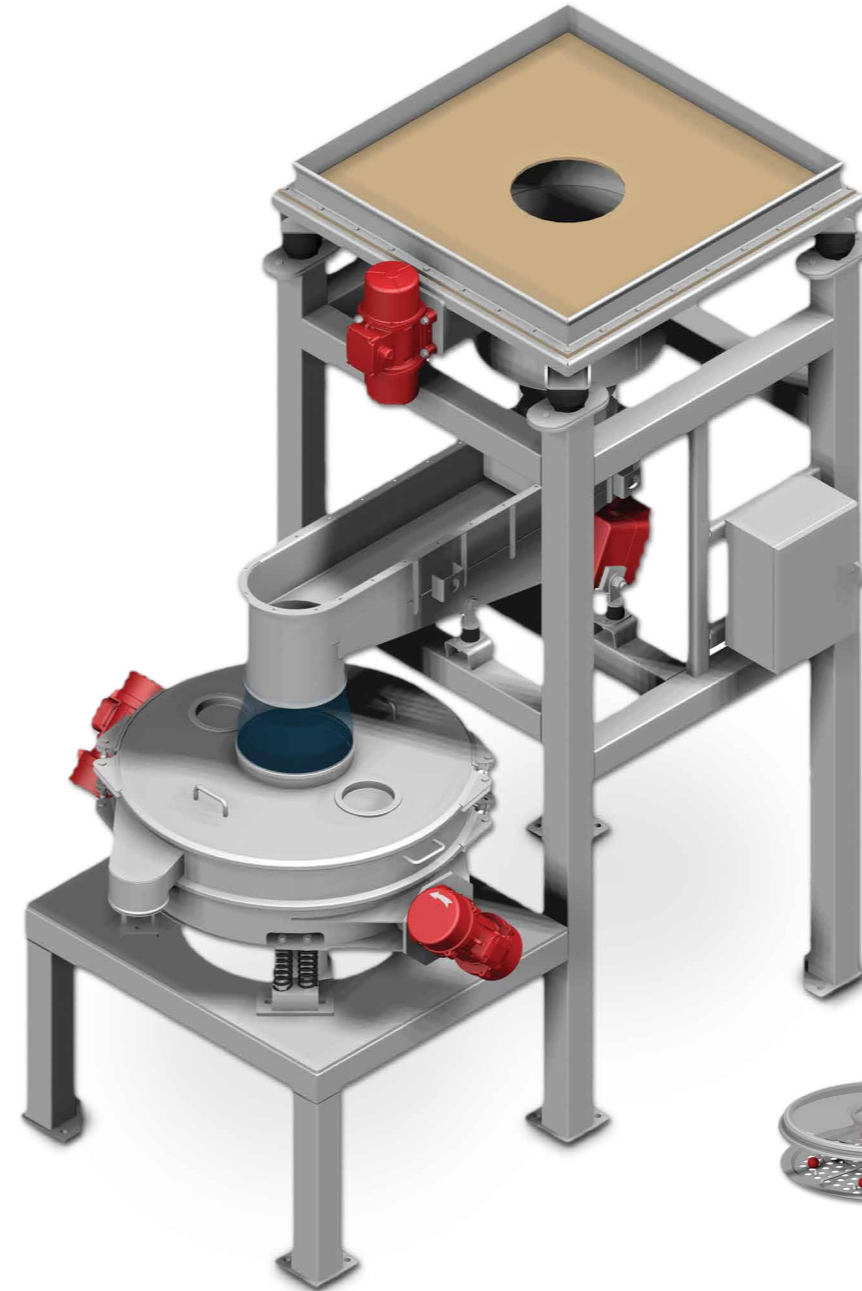

9 INSTALLATIONS

- Fixe sur plaque de base
- Support mobile (acier peint / inox)

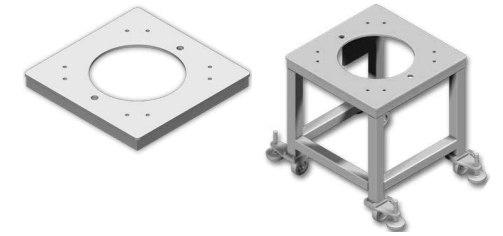

10 CÔNES DE DÉCHARGE

- Évacuation centrale / désaxée / frontale
- Diamètre standard / sur mesure



11 SYSTÈMES DE DÉCOLMATAGE

- Bil-vib (ballonnets)
- Brosses
- Ultrasons



12 OPTIONS

- Station de vidange big bag avec tamis de sécurité
- Alimentateur vibrant

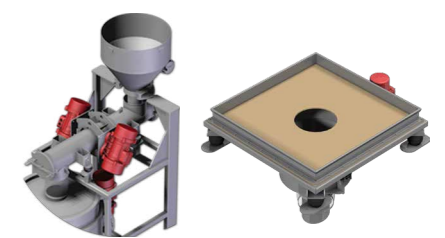

4 | POINTS FORTS

- HYGIÈNE (AUCUNE ZONE DE RÉTENTION)
- DÉMONTAGE DES TAMIS SANS OUTIL
- TOUTES LES PIÈCES EN CONTACT AVEC LE PRODUIT SONT DÉMONTABLES
- MODULARITÉ, EFFICACITÉ & SÉCURITÉ
- ENCOMBREMENT RÉDUIT
- DES CONFIGURATIONS ILLIMITÉES



5 | IMPLANTATION CS 60 TL

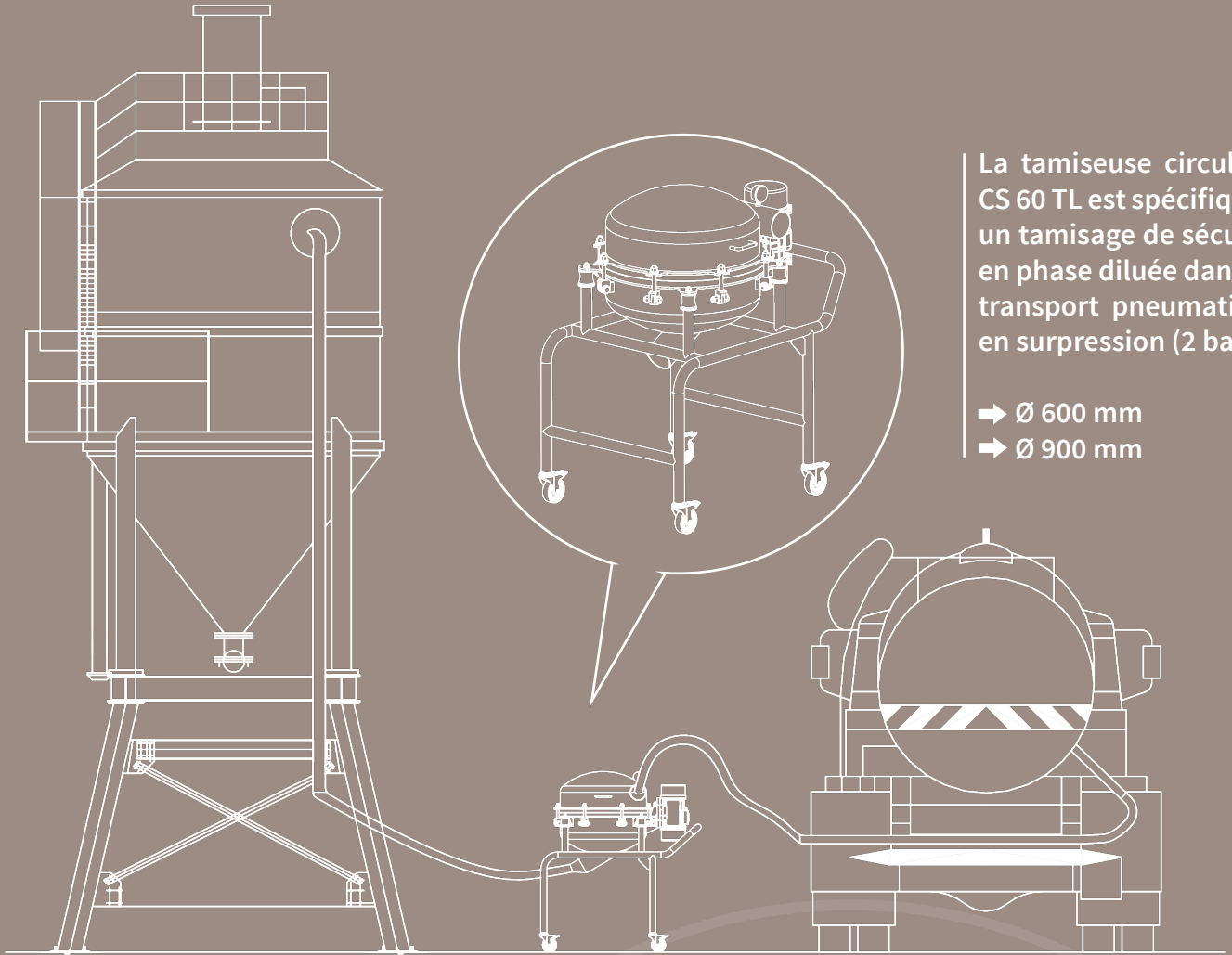

La tamiseuse circulaire CS 60 TL est spécifique à un tamisage de sécurité en phase diluée dans un transport pneumatique en surpression (2 bars).

- Ø 600 mm
- Ø 900 mm